

2025 週刊カノウ

【制作物(データ)搬入に関するお願い】

2025.5月.改定

改定箇所は赤字で表記しています

データを制作する際に必ず読んで制作を行って下さい。

企画・編集・制作

(株)正広コーポレーション

沖縄県那覇市銘苅1-11-9

TEL:098-941-8112

FAX:098-941-8113

1. 対応可能なアプリケーション

- ・Adobe Illustrator CC(17.0)以降
- ・Adobe Photoshop 2023(24.50.)以降

※Macintosh対応<windows不可>

windowsで制作されたデータは、Macintoshで開けるよう互換性等の処理をして下さい

2. 版下 (Illustrator) データについて・・・2-1

■色指定について

illustratorで制作時に使用されるカラーは、CMYK、モノクロは、グレースケール。

その他のモードはエラーとなり、カラーが変化する場合があります。

■書類作成時にドキュメントのカラーモードは、メニューから「ファイル」→「ドキュメントのカラーモード」→「CMYKカラー」が選択されているか確認して下さい。「RGBカラー」が選択されてる場合は必ず「CMYKカラー」に変更して下さい。

2. 版下(Illustrator)データについて…2-2

■ Illustrator データは、EPS形式(画像を含む)で保存して下さい。Illustrator 書類(ai形式)での入稿は受けませんので必ずEPS形式で保存をして下さい。拡張子がai形式になっている場合も同様です。

■ 制作したバージョンがIllustrator CC以上の場合、CC形式にバージョンを落として保存して下さい。

■ トンボは不要ですのではずして下さい。

■ サイズは、かふうの搬入サイズが(※6・7・8の広告入稿サイズ)ありますのでかふうに掲載された広告サイズを計っての作成は絶対にしないで下さい。

■ 必ず搬入サイズを確認してから制作を行って下さい。

2. 版下(Illustrator)データについて…2-3

■ 罫線(線幅)の指示が『塗り』だけで設定されているとモニターやプリントでは表示されますが印刷では反映されません。線幅は、0.3pt以上で設定して下さい。線抜けの原因になります。

■ カラーパレットのRGBやモノクロ2階調、スポットカラー(特色インク)のカラー設定は絶対に使用しないで下さい。

■ ※データ内で部分的に上記カラーに変更されているものに関しては弊社でも確認が困難な場合がございます。上記カラーを使用されてるデータを搬入された場合、カラーについては保証致しかねます。

2.版下 (Illustrator) データについて・・・2-4

★広告枠制作時

※線の設定を0ptにして線の設定を使用しないで作成する。
枠の作成は、Adobe Illustrator CCの場合、パスファインダ
(前面オブジェクト型抜)を使用すると簡単に作成できます。

段・窓枠制作例

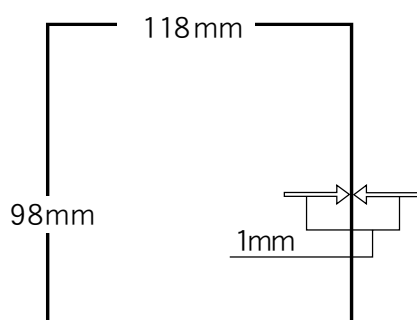

- 1.まず線幅は0ptにしてK塗りだけの118×98サイズの長方形を作ります。
- 2.次に1.で作った長方形をコピーし、白塗りにします。その長方形を1.に重ね、4辺1mmずつ内側に寄せます。
- 3.(1.)・(2.)で作った長方形を選択し、パスファインダの前面オブジェクトで型抜きをする。1mm幅の型枠が出来上がります。

※広告枠を製作する際に線の設定のみ
で広告枠を作ると掲載時に線幅が
細くなりますので線の設定での
広告枠は、作成しないで下さい。

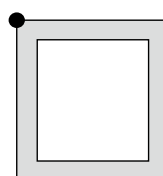

型抜きした状態で
読み込まれるポイント

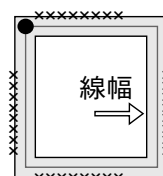

線の設定のみで読み込まれる
ポイント線幅の外側は読み込
まれず削られます

2.版下 (Illustrator) データについて・・・2-5

■配置データについて

埋め込みではなく、リンクで配置して下さい。

※埋め込み配置した画像データのカラー設定やデータ
容量は、確認が出来ないためリンクでの配置を必ずお願い
致します。Illustrator EPSデータとPhotoshop EPSデー
タは、必ず同じ階層のフォルダへ入れて搬入をして下さ
い。リンクがエラーを起こしたり外れたりする場合は有
ります。

※配置した画像データについては、いかなる場合も弊社では画像
データの更新や差替えなどは、一切お断り致しております。必ず
完全なデータでの搬入をお願い致します。

2.版下 (Illustrator) データについて・・・2-6

■ 特殊機能 (透明・効果・SVG効果など) について

illustrator CCなどで透明効果やぼかしなどの設定を使用する場合、使用される機能を十分に理解した上で制作を行って下さい。それらの機能などのご質問等は、原則受付けておりません。

【書類作成時に各設定の見直しをおすすめ致します。】

※ ドキュメントのカラーモード (CMYK)

※ ドキュメントのラスターサイズ効果設定

● 解像度300ppi～350ppi

● 背景 (作成されたオブジェクトによる)

● オプション (作成されたオブジェクトによる)

※弊社では設定の変更等は一切行いません。

弊社で設定変更されるとお客様の意図した状態から変更されてしまう場合があります。

■ パターンについて (塗りやブラシのデザイン)

Illustratorで塗りにパターンを使用された場合、作成された位置からずれることがあります。パターンを使用された際は、必ず「分割・拡張」を施して下さい。

■ 【パターンのズレの回避策】

パターンが適用されているオブジェクトを選択し、メニューから (Illustrator CCの場合)

「オブジェクト」→「分割・拡張」を選択します。「分割・拡張」を行った際は、必ず意図した状態のオブジェクトになっているかをご確認下さい。

■ オーバープリント設定について

オーバープリント設定を行うとお客様の意図しない印刷結果になる場合があるので使用しないで下さい。

2. 版下(illustrator)データについて・・・2-7

■オブジェクト(レイヤー)のロック・グループ化

※以下の項目は搬入する際に必ず確認してください。

1. データをロックしてる場合は、はずして下さい。
2. レイヤーは結合して一つにして下さい。
3. 最終データは必ず全体をグループ化して下さい。
4. オブジェクト全体に入稿サイズでマスクを
かけて下さい。

※グループ化する際に、ガイドラインとの
グループ化は避けるように注意してください。

※データは必ずオブジェクト全体をグループ化
してください。

※弊社での手直しは、一切おこないません。

2. 版下(illustrator)データについて・・・2-8

■不要なデータの削除

出力に不要なデータは削除されるようお願いいたします。

(何も配置していないレイヤー)、(文字入力を中止してアンカーポイントだけが残っているケース)が目立つようです。出力の際、不具合になりかねませんので、不要なデータは絶対に残さないようお願いいたします。

(例:illustrator バージョンCC)

◆入稿前に<選択>→<オブジェクト>→<孤立点>を実行し、不要なアンカーポイントが残っていないか確認します。もしくは、<ファイル>→<書類情報>→<フォント>でアウトラインの取られていないオブジェクトが確認できます。

3. 写真(Photoshop)データについて

■写真は、必ず使用原寸サイズで200dpi 250dpiのEPS形式で保存を行って下さい。

{エンコーディングは、JPEG-標準。プレビューは、TIFF 8bit/pixel}形式。

使用予定サイズに対してむやみに大きな画像を使わないで下さい。容量が大きくなり、Rip処理時にエラーを起こす可能性が有ります。

■トリミング

illustratorで画像を配置する場合は、画像データの使用されていない部分が大きいと不要にデータが重くなってしまいますのでPhotoshopでトリミングを行い画像配置をして下さい。

■形式は、Photoshop EPS形式。

{エンコーディングは、JPEG-標準。プレビューは、TIFF 8bit/pixel}形式 / CMYKorグレー。}

※必ずご確認下さい。

エンコーディングが、バイナリの場合はデータを返却し、JPEG-標準に再度保存し直したデータを入稿してもらいます。

4. フォルダ及びファイル名について

■文字は、半角英数字・ひらがな・カタカナ(半角含む)
・漢字を使用し、記号は“ ”(アンダーバー)以外の記号
文字は禁止させていただきます。

他社とかぶりそうなファイル名:「かふう〇〇〇」とい
うファイル名は絶対に使用しないで下さい。

クライアント名または、明確なファイル名を使用して
下さい。スペースの入力も厳禁とさせていただきます。

○ 良い例 …… 0403_〇〇〇建設_2段_4C

× 悪い例 …… 0403/〇〇〇建設/(2段.4C)*

※ “/” (スラッシュ)、“*” (アスタリスク)、“()” (括弧)、
“.” (小数点)等は使用を禁じます。

5. 記憶媒体について

■CD-R (Macintosh対応Format)

6. 搬入データについて

■搬入される媒体内には、使用されるデータ

(フォルダ・ファイル)のみの搬入をお願いします。

■ファイルは必ずフォルダに入れて下さい。

はだかのファイルのまま媒体に入れしないで下さい。

7. 原稿入稿について

【1】

弊社の原稿制作ガイドラインに沿って製作して下さい。入稿されたデータがガイドラインに沿って製作されていない場合、再度ガイドラインに沿ったデータを搬入してもらいます。入稿前には必ずデータの最終確認をして下さい。

【2】

原稿入稿時間は、原則として発行日の9日前の午後5時30分となっています。入稿時間についてのご相談は担当営業にご相談下さい。

【3】

原稿搬入時にMacintoshにてデータ確認いたしますが、もし不具合が生じた場合は弊社での手直しは一切行いません。

【4】

入稿したメディアは慎重に取扱いますが、予期せぬデータクラッシュが発生した場合の責任は負いません。

※メールでの入稿の際は、必ず担当営業へご連絡下さい。

【5】

モノクロ・カラーに拘らずゲラを添付して下さい。

【6】

原稿の大小に拘らず1CDに1原稿とします。不必要なデータは添付しないで下さい。制作途中に別名保存された不完全なデータや他の作品のデータ等、不必要なデータの添付は混乱のもとです。

【7】

入稿された原稿の保管は、一切行いませんが、在版指定の場合に限り保管いたします。

【9】

ファイル名を必ず記入して下さい。(参照:4)

【10】

モノクロ広告にカラー情報を入力しないで下さい。

【11】

原稿の不具合・障害等に備えて御社の制作部門責任者もしくは、制作責任者の緊急連絡先を教えてください。

8. 《かふう》段広告入稿サイズ【単位:mm】

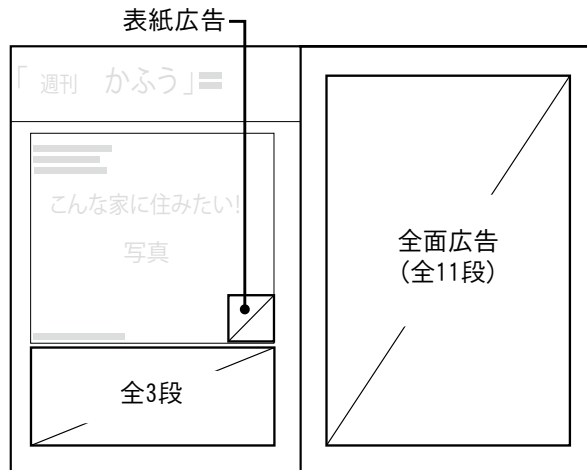

- 表紙広告 タテ52mm×ヨコ56mm
- 全3段 タテ98mm×ヨコ240mm
- 全11段 タテ370mm×ヨコ240mm

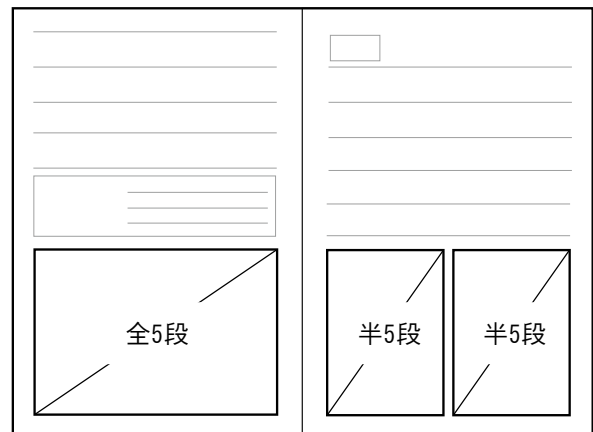

- 全5段 タテ166mm×ヨコ240mm
- 半5段 タテ166mm×ヨコ118mm

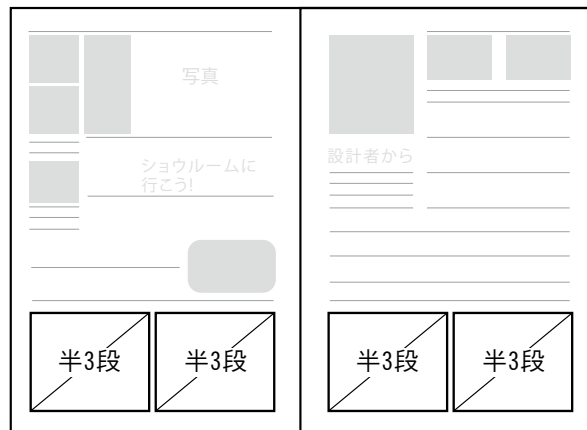

- 半3段 タテ98mm×ヨコ118mm

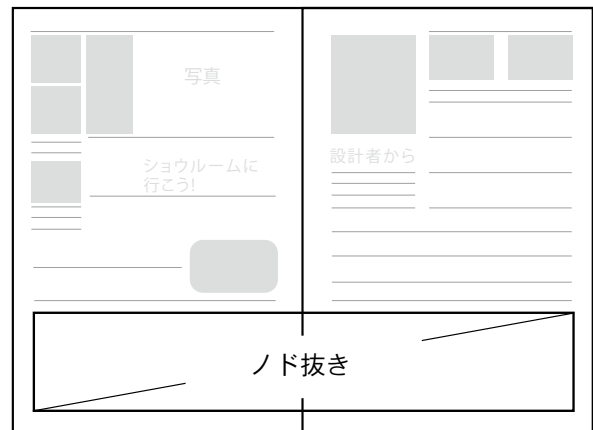

- ノド抜き3段 タテ98mm×ヨコ512.5mm

上記以外の入稿サイズについては下記のサイズ表を参照下さい。

◆段幅サイズ(H)(mm)

段	1段	2段	3段	4段	5段	6段	7段	8段	9段	10段	11段
サイズ	30	64	98	132	166	200	234	268	302	336	370

◆段幅サイズ(W)(mm)

段	1/2	全幅	見開き
サイズ	118	240	512.5

※指定されたサイズで入稿をお願い致します。

かふうに掲載された広告サイズを計っての作成は、絶対にしないで下さい。

必ず入稿サイズを確認してから制作を行って下さい。

※上記入稿サイズは組寸となります。

9. 《かふう》information広告入稿サイズ【単位:mm】

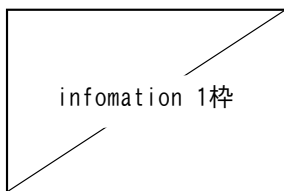

■ information ……
タテ79mm × ヨコ118mm

10. 《かふう》窓広告入稿サイズ【単位:mm】

棒情報広告ページ

タイトル

広告枠1枠サイズ
タテ22mm × ヨコ77.5mm

◆窓広告枠サイズ

- 2枠 …… タテ44mm × ヨコ77.5mm
- 3枠 …… タテ66mm × ヨコ77.5mm
- 4枠 …… タテ88mm × ヨコ77.5mm
- 5枠 …… タテ110mm × ヨコ77.5mm
- 6枠 …… タテ132mm × ヨコ77.5mm

上記以外の入稿サイズについては下記のサイズ表を参照下さい。

◆枠縦サイズ(H) (mm)

枠	1枠	2枠	3枠	4枠	5枠	6枠	7枠	8枠	9枠	10枠	11枠
サイズ	22	44	66	82	110	132	154	176	198	220	242

◆枠横サイズ(W) (mm)

枠	1枠幅	2枠幅	全枠幅
サイズ	77.5	158	240

※指定されたサイズで入稿をお願い致します。

かふうに掲載された広告サイズを計っての作成は、絶対にしないで下さい。

必ず入稿サイズを確認してから制作を行って下さい。

※上記入稿サイズは組寸となります。

【データ入稿仕様書】 ※米印は、必ずご記入下さい。

※かふう【制作物(データ)搬入に関するお願い】を読み、データの制作を行って下さい。

弊社では搬入されたデータの手直しなどは一切行っておりませんので、必ず入稿される際はデータの確認を行ってから搬入をして下さい。

※データ内で部分的に指定されたカラー(CMYK・グレースケール)以外に変更されているものに関しては弊社でも確認が困難な場合がございます。指定されたカラー以外を使用されてるデータを搬入された場合、カラーについては保証致しかねます。

使用システム MacOS Ver. 10.10~10.15 11.7~12.6 13.4 その他()

使用アプリケーション ※ ●原則Mac版イラストレーターによる入稿です。

Illustrator 8.01 9.02 CS~CS6 CC~CC27.5 その他()

Photoshop 8.01 9.02 CS~CS6 CC~CC24.5 その他()

出力ファイル名

フォントのアウトライン ※ 全てアウトライン化済 未アウトラインフォント有り

基本事項 ※ ●お手数ですが以下の項目をご確認の上、入稿して下さい。

- 出力見本を原寸で添付しました。入稿媒体・・・CD-ROM
- 必要なデータのみを同一階層に保存してあります

Illustrator ※

- 【制作物(データ)搬入に関するお願い】を読み、制作を行いました。
- オブジェクトはロック・隠しをしていません
- レイヤーは統一されています。カラーはRGBではなく、CMYK/モノクロになっています
- トンボは削除されてます
- 広告枠線は「線」ではなく「塗り」で作成されています
- オブジェクト全体にマスク(クリッピングマスク)をかけています
- 全てのフォントはアウトライン化しています
- ゴミ・独立点・テキストオブジェクト(アンカーポイント)は全て削除してあります
- オブジェクト全体をグループ化してあります。(ガイドラインはグループ化されていません)

Photoshop ※ ●写真データ(Photoshop EPSデータ)は埋め込まないで下さい。

- 【制作物(データ)搬入に関するお願い】を読み、制作を行いました。
- RGBではなくCMYK/グレースケールになっています。
(CMYK/グレースケール以外のカラー設定は保証致しません)
- 適正な画像解像度で作成してあります(200dpi~300dpi)
- 画像サイズは原寸で配置しています。極端な拡大縮小はRIPでのエラーとなり出力が困難になります
- 保存の際、【Photoshop EPS】【JPEG標準】で保存し以下のチェックをはずしてあります
 - カラープロファイルの埋込み
 - EPSオプション→ハーフトーンスクリーンを含める
 - トランスファ関数を含める
 - ポストスクリプトカラーマネジメント
 - 画像補間方式